



# ROSCOE DOG

## COMPRESSOR NEBULIZER

Manual

MODEL: NEB-DOG  
DOG-TRU  
DOG-TRUWB  
DOG-TRUWB-PB

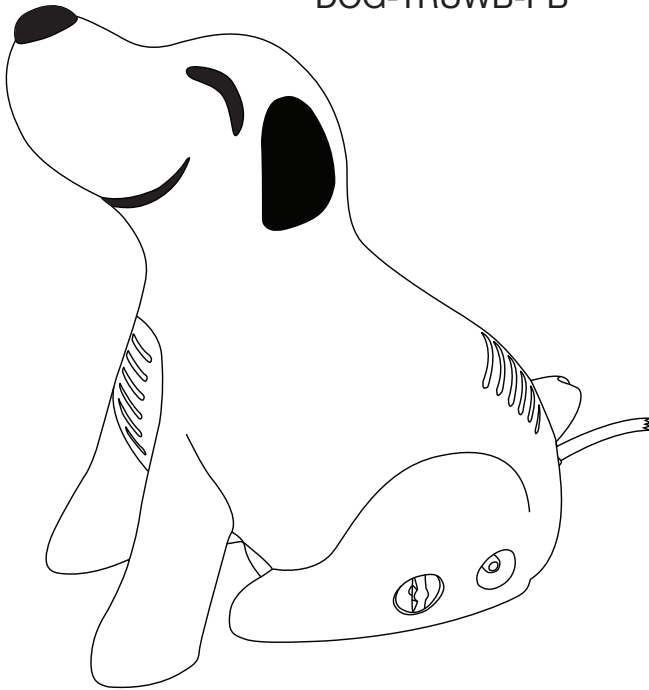

Read this manual before operating the nebulizer.  
Save these instructions for future reference.

# TABLE OF CONTENTS

	Page
1. Introduction . . . . .	2
2. Illustration of Parts . . . . .	3
3. Important Safety Precautions And Warnings . . . . .	4 – 7
4. Getting Started . . . . .	8 – 10
5. Operating the Compressor Nebulizer . . . . .	11 – 12
6. Cleaning . . . . .	12 – 13
7. Maintenance . . . . .	14
8. Specifications . . . . .	15
9. Limited Warranty . . . . .	16
10. Service and Repair . . . . .	16

## INTRODUCTION

Thank you for purchasing the Roscoe Medical Dog Nebulizer Compressor. It is a compact medical device designed to efficiently deliver physician prescribed medication to the bronchial lung passages and is intended for home health care use. With proper care, it will provide you with many years of reliable treatment.

This product is developed for the successful treatment of asthma, allergies and other respiratory disorders. It creates a stream of air that travels through a clear tube to the nebulizer. When air enters the nebulizer, it will convert the prescribed medication into an aerosol mist for easy inhalation.

Your nebulizer compressor should be used under the supervision of a licensed physician and/or a respiratory therapist. We encourage you to thoroughly read this manual to learn about the features of this product. Any use of this product other than its intended use should always be avoided.

## ILLUSTRATION OF PARTS

### NEBULIZER COMPRESSOR UNIT

1. Compressor
2. Cap/Air Filter
3. Air Outlet
4. Power Switch

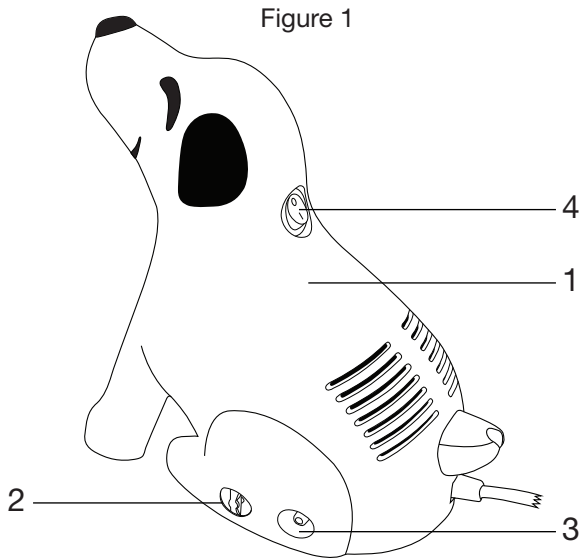

### NEBULIZER ASSEMBLY AND ACCESSORIES ILLUSTRATION

1. Tubing
2. Nebulizer Cup
3. Nebulizer Insert
4. Nebulizer Cap
5. Mouthpiece
6. Child Mask

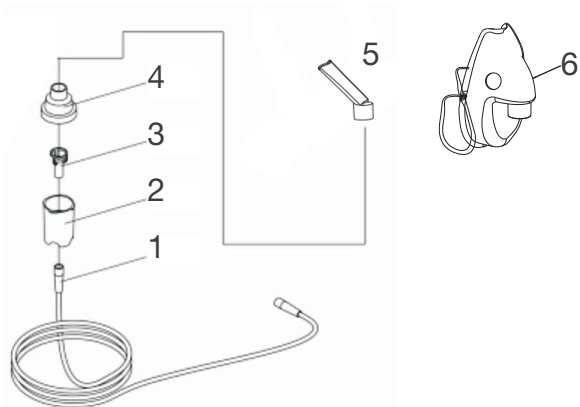







Figure 2

<b>SAFETY SYMBOLS USED IN THIS MANUAL</b>	
 <b>DANGER</b>	Indicates a potentially hazardous situation which, if not avoided, could result in death or serious injury.
 <b>WARNING</b>	Indicates a potentially hazardous situation which, if not avoided, could result in serious injury and equipment damage.
 <b>CAUTION</b>	Indicates a potentially hazardous situation which, if not avoided, could result in minor or moderate injury to the user or patient or damage to the device or other property.

## **IMPORTANT SAFETY PRECAUTIONS AND WARNINGS**



It is important that you read all warnings in user's manual before use. Use the product only for its intended use as described in the manual. Improper use can result in serious or fatal illness / injury, improper treatment or property damage. **DO NOT** attempt to operate this product without reading all instructions carefully. Save this manual for future reference.

 <b>WARNING (USA only)</b>	U.S. Federal Law restricts these devices to sale by, or on the order of, a physician or licensed practitioner. This device should only be used under the continued supervision of a physician or licensed practitioner.
 <b>DANGER</b>	<b>THIS MEDICAL DEVICE IS NOT INTENDED TO BE USED AS A LIFE SUSTAINING OR LIFE SUPPORTING DEVICE.</b>

This device has been thoroughly tested and inspected to assure proper performance and operation.

Specifications put forth in this manual were in effect at the time of publication. However, to ensure continual improvement measures, changes to these specifications may be made at any time without obligation on the part of manufacturer.

Upon receiving your nebulizer/compressor, inspect the packaging for signs of damage in transit. Inspect the unit thoroughly. If damage is noted, external or internal, **DO NOT** use, and report to your Homecare Dealer immediately.

When using electrical products, especially when children are present, basic safety precautions should always be followed. Read all instructions before using.

 **WARNING**

To reduce the risk of serious or fatal injury from electrocution, fire, burns and to reduce the risk of damage or malfunction of the unit:

- Before use, check the serial number label on the bottom of the compressor to ensure that the voltage and current indicated on the unit correspond with the voltage and current available. **DO NOT** overload wall outlets or use with power strips or extension cords.
- **DO NOT** use this product with a DC to AC converter, or with any AC voltage and/or frequency other than specified
- Before use, check tubing and accessories for proper assembly. All parts should be firmly in place. Use of improperly assembled tubing and accessories could diminish or prevent adequate delivery or medication and the effectiveness of the treatment.
- Tubing and accessories are for single patient use only. **DO NOT** share your tubing and accessories with other patients.
- **NEVER** use tubing with a clogged nozzle. If the nozzle is clogged, the aerosol mist will be reduced, altered, or stopped, which will diminish or eliminate the effectiveness of the treatment. If clogging occurs, replace with the same model.

**DISCONTINUE OPERATION IMMEDIATELY IF ANY OF THE MOTOR HOUSING PARTS BECOME DETACHED OR BROKEN, EXPOSING THE MOTOR OR ANY OTHER ELECTRICAL COMPONENTS.**

- **DO NOT** open or disassemble the compressor. Refer all servicing to a Compass Health Brands authorized dealer.
- **ALWAYS** unplug immediately after each use and keep unplugged when not in use. **DO NOT** run this product unattended.
- **NEVER** operate this product if it has a damaged cord or plug, is not working properly or any abnormalities occur, has been dropped in any way or into water, or has been exposed to any liquids inside the case. Return to a Compass Health Brands authorized dealer for repair or replacement.
- **DO NOT** use the nebulizer while operating a vehicle or while bathing.
- Keep all electrical cords away from heated surfaces. **DO NOT** operate or store unit under direct sunlight, high temperature or humidity.
- The compressor motor has a thermal protector, which will shut off the unit before it becomes overheated. When the thermal protector shuts the unit off, please:
  - o Switch off the unit and unplug the unit from the electrical outlet.
  - o Wait 40 min. for motor to cool down before starting another treatment.
  - o Make sure the air openings are not obstructed and air filter is clean.
- **DO NOT** operate where oxygen is being administered in a closed environment such as an oxygen tent.

 **WARNING (cont.)**

- To avoid EMI/RFI:
  - a. **DO NOT** turn on or use hand-held personal electronic communication devices such as cellular phones, walkie-talkies and CB radios while the compressor is turned on.
  - b. **DO NOT** operate the compressor close to any nearby transmitters (radio, television, microwave, etc.).
  - c. Be aware that adding accessories or components or modifying the compressor may make it more susceptible to EMI/RFI.
- **NEVER** block air openings of the main unit or place it where the air openings may be obstructed.
- **NEVER** drop or insert any object into any openings.
- **DO NOT** wrap cord around the appliance.
- **NEVER** allow the power supply cord to be pulled, jerked, strained, twisted, or severely bent, especially at the plug connections. Damage will occur at the high flex point of entry into the appliance, causing it to rupture and short. Handle the cord carefully for longer life.
- Close supervision is necessary when this product is used by or near children and physically or mentally impaired persons. **NEVER** use when sleeping or drowsy.
- This product contains small parts that may present a choking hazard to small children. The tubing also presents a strangulation hazard. Keep the unit out of reach of small children.

**WARNING: ALWAYS USE CLOSE ADULT SUPERVISION WHEN ADMINISTERING TREATMENT TO A CHILD. DO NOT LEAVE CHILD UNATTENDED DURING TREATMENT.**

- Children under the age of 3 or any patient who is unable to use a mouthpiece properly under supervision should use a mask.
- **DO NOT** place or store the product where it can fall or be knocked into a bathtub, sink, water, or other liquid. **DO NOT** immerse or drop into water or other liquid.
- **DO NOT** reach for a product that has fallen into water or other liquid. Unplug immediately.
- **ALWAYS** disconnect the unit from the electrical outlet before cleaning.
- To reduce the risk of increased bacterial growth, infection, illness or injury from contamination, thoroughly clean and dry all parts of tubing and accessories and thoroughly dry any moisture or condensation in the tubing at the end of every treatment, following the instructions on page 12.
- **NEVER** spray liquids onto the compressor housing. Fluid could cause damage to the electrical compressor parts and could lead to a malfunction. If fluids enter the unit, return the product to an authorized medical equipment service center for examination and repair.

 **WARNING (cont.)**

- Disposable nebulizers are **NOT** dishwasher safe.
- Use a clean, damp cloth to wipe the exterior of the compressor housing.
- Cleaning the nebulizer after each treatment is not enough. The tubing and accessories **MUST** also be regularly sterilized and disinfected between treatments to prevent serious or fatal illness caused by contamination.

## **GETTING STARTED**

1. Check to ensure the following components of the nebulizer are enclosed:
  - Compressor unit
  - Tubing and accessories (see page 3 for illustration of parts)
2. It is recommended to keep extra tubing, accessories and air filters on hand at all times in case original parts become lost, damaged, or soiled.

 **CAUTION**

If you did not receive the components listed in this manual, please contact the dealer where you purchased your nebulizer.

## **SETTING UP THE NEBULIZER COMPRESSOR AND NEBULIZER ACCESSORIES**

 **CAUTION**

Tubing and accessories are **NOT** sterile from package.  
Prior to initial operation, the nebulizer should be thoroughly cleaned.

1. Wash hands with soap and warm water and dry completely with a clean towel.
2. Place the compressor on a clean, dust-free, stable and flat surface. Check the filter monthly or every 10 – 12 treatments and replace if dirty, clogged, or wet to ensure proper operation.
3. Make sure tubing and accessories have been cleaned and/or disinfected before first use and after last daily treatment. Refer to the Cleaning and Disinfecting Tubing and Accessories section on page 12.
4. Remove the nebulizer cap by twisting counter-clockwise until it stops and lift up (Figure 3-1). Be sure that the cone is put inside the bottom section
5. Fill nebulizer cup using eyedropper or syringe with prescribed medication. Do not fill more than 5 ml per treatment (Figure 3-2).
6. Close the nebulizer cap and turn clockwise until it is tightened (Figure 3-3).

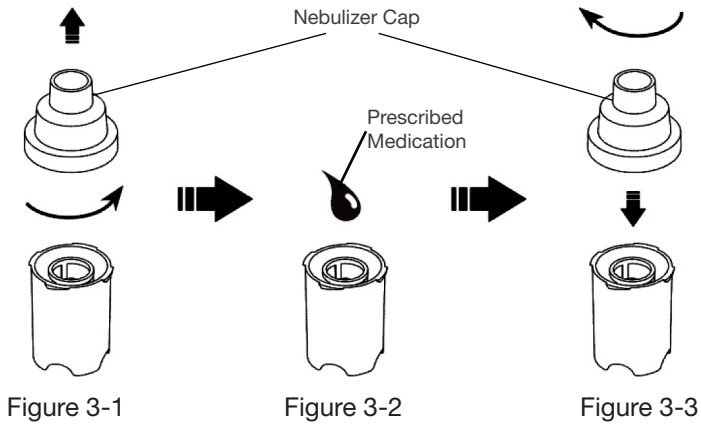

7. If using the mask (optional), press it directly into the nebulizer cap. (Figure 4)

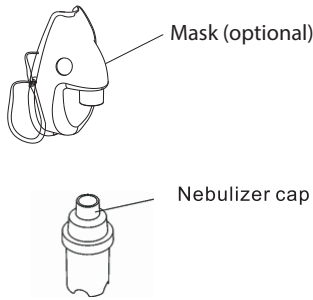

Figure 4

8. If using the mouthpiece, attach it firmly into the nebulizer cap. The cap is designed to fit tightly (Figure 5).

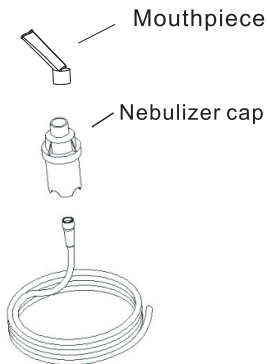

Figure 5

9. Attach one end of the tubing firmly onto to the air outlet on the back of the compressor unit. It is important that the tubing be pushed all the way onto the air outlet. The tubing is designed to fit tightly (Figure 6-1).
10. Firmly press the other end of the tubing onto the bottom of the nebulizer cup (Figure 6-2).

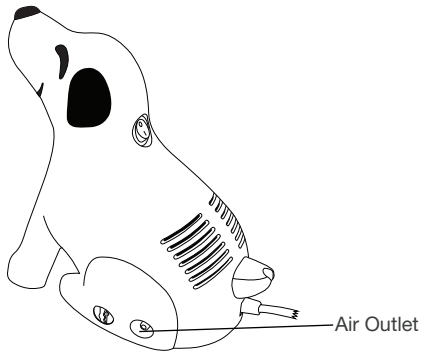

Figure 6-1

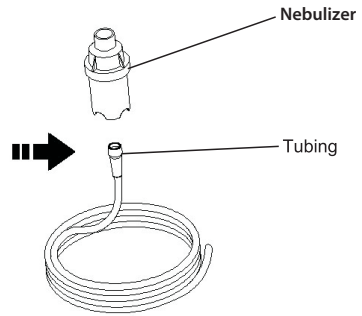

Figure 6-2

11. Plug the power cord into an appropriate electrical outlet. (**DO NOT** use with power strips or extension cords). Make sure at this stage, the power switch is at “OFF” status.
12. Press power switch to “ON” status to begin your prescribed treatment. (**DO NOT** run unattended). When treating children, adult supervision required.
13. When treatment is finished, shut off the unit and unplug it from the electrical outlet.

**WARNING!**

- The exterior surfaces of the unit and the air outlet connector may become slightly warm to the touch during use. Warm air can also be felt exiting the vents on the sides of the case of the unit. This is normal.
- Never operate if this unit has a damaged cord or plug, has been dropped in any way, immersed into water or if it does not work properly. Return it to a service center for repair.
- If any abnormality occurs, discontinue use immediately until the unit has been examined and repaired.
- Always unplug the product immediately after use.
- Never allow the power supply cord to be pulled, jerked, strained, twisted or severely bent, especially at the plug connections. Damage will occur at the high flex point of entry into the appliance, causing it to rupture and short. Handle the cord carefully for longer life.
- Never block the air openings of the main unit or place it where the air openings may be obstructed.
- Safety overload: **DO NOT** exceed 20 minutes of continuous operation.

# OPERATING THE COMPRESSOR NEBULIZER

1. Take the power cord and plug into an electrical outlet. (Figure 7)

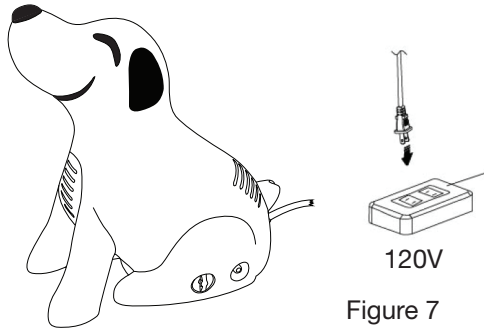

2. Locate the power switch on the top of the unit. Switch it to the "ON" position as shown below (Fig. 8). Power switch will light up when on.

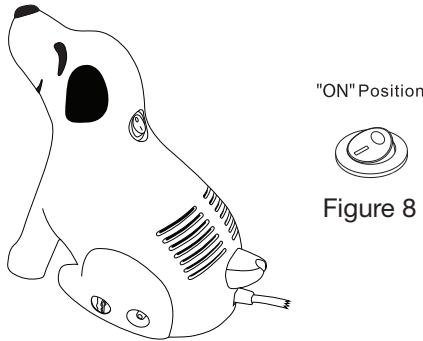

3. Check for moisture leakage near the nebulizer connections.
4. There are (3) ways to administer medication with this nebulizer. Consult with your healthcare provider which option is right for you.
  - (A) Hold the air intake near the nose (Figure 9-1).
  - (B) If using a mask (optional), put the mask on the face (Figure 9-2).
  - (C) If using a mouthpiece, hold it in or near the mouth (Figure 9-3).

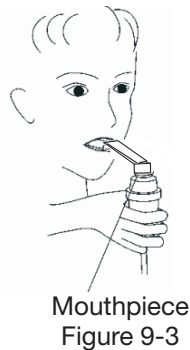
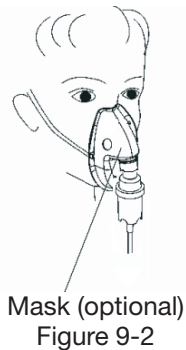
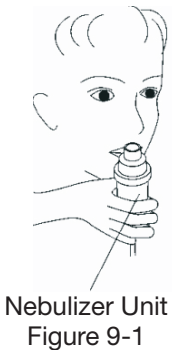

5. Taking deep breaths in, inhale the liquid medication vapor.
6. When liquid medication is depleted, turn the power switch to "OFF" (Fig. 10).

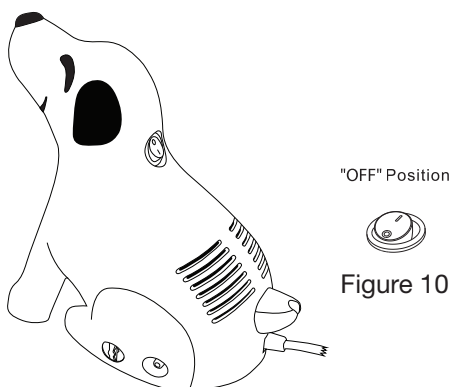

**⚠ CAUTION**

The compressor is designed for intermittent use only.  
For optimal performance, operate the unit for 20 minutes on,  
then leave off for 40 minutes.

7. Unplug the power cord from the electrical outlet.
8. Detach the tubing and accessories from the compressor unit.
9. Clean nebulizer components before next treatment.

## **CLEANING**

### **CLEANING THE NEBULIZER COMPONENTS AND ACCESSORIES:**

1. Disconnect the tubing from the compressor and from the bottom of the nebulizer cup.
2. If there is any moisture (condensation) in the tubing, let the compressor run with the tubing only for 2 – 3 minutes. The warm air from the compressor will dry out the tubing. Alternatively you can dry the tubing by removing it from the compressor and hanging it up with the "ends down" to allow the moisture or condensation to drain out and evaporate. Dampen a cloth with warm water to wipe the exterior of the tubing.
3. Disassemble tubing end of the accessories.
4. Wash all parts with warm water and liquid dish soap. It is not necessary to wash the tubing.
5. Rinse thoroughly with warm water and shake out water.
6. Air dry or hand dry nebulizer parts with a clean, lint free cloth. Reassemble nebulizer when parts are dry and store. Make sure all components are completely dry before storing.

- You can also wash the reusable nebulizer (optional accessory) in the top shelf of a dishwasher. Masks and disposable nebulizers cannot be washed safely in a dishwasher. It is not necessary to wash the tubing. Place the parts in a dishwasher basket and place the basket on the top rack of the dishwasher. Remove and dry parts when the cycle is complete.
- With proper care, all components of a disposable nebulizer kit should be replaced every 2-4 weeks, and all components of a reusable nebulizer kit should be replaced every 6 months.

 <b>CAUTION</b>
Disposable nebulizers are <b>NOT</b> dishwasher safe!

**CLEANING THE NEBULIZER COMPONENT:**

- Clean the nebulizer components and accessories as described in the cleaning section. Every other treatment day, soak the parts except tubing in a solution of one (1) part distilled white vinegar and three (3) parts hot tap water for one (1) hour. You can substitute commercially available respiratory equipment disinfectant for distilled white vinegar by following manufacturer’s instructions for mixing.
- Rinse all parts thoroughly with warm tap water and dry with a clean, lint-free cloth. Discard vinegar solution when cleaning is complete.

 <b>WARNING</b>
Only one patient may use one set of tubing and accessories. <b>DO NOT</b> share components with other patients.

**CLEANING THE COMPRESSOR**

- Wipe daily with a damp cloth.
- Do not use any powdered cleaners or soap pads, which may damage the finish.

**MAINTENANCE**

<b>NOTE</b>
The following accessories and replacement parts are recommended

Accessories	Part No.
Kit: Mouthpiece, Disposable Nebulizer Cup, Neb T, 6" Reservoir Tubing & 7' Tubing	NEB-ROSKT
Kit: Adult Mask, Disposable Nebulizer Cup & 7' Tubing	NEB-ADLTM
Kit: Pediatric Mask, Disposable Nebulizer Cup & 7' Tubing	NEB-PEDM

Kit: Mouthpiece, TruNeb Reusable Nebulizer Cup & 7' Tubing	50016
Air Filters (6)	CIF-1128PK6
Nylon Carry Bag	BAG-NBDG

### AIR FILTER:

- The air filter on the side panel of the compressor unit is bright white when new. With use, it will turn gray, which means it is time to replace it. It must be replaced immediately if it gets wet or becomes clogged.
- To replace the air filter, ensure the compressor is turned off.

### FILTER CHANGE

1. **DO NOT** wash or clean the filter. **ONLY** use filters supplied by your distributor and **DO NOT** operate without a filter.
2. Check the filter every 15 days. Change the filter when it is visibly dirty **OR** every 30 days, whichever comes first.
3. Changing procedure (Fig. 12):
  - a. Remove the filter cover by twisting counter-clockwise and pulling out.
  - b. Replace the used filter with a new one.
  - c. Replace the filter cover.

<p><b>⚠ CAUTION</b></p> <p><b>DO NOT</b> attempt to wash and reuse the air filter.  <b>DO NOT</b> use substitute filter material. Compressor damage may result.</p>
---

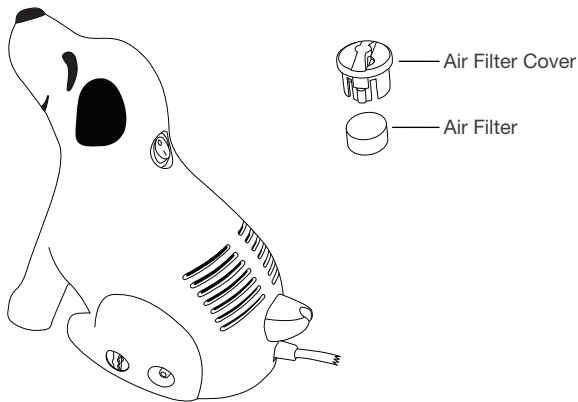

Figure 12

## **NEBULIZER SPECIFICATIONS**

Power	AC 120V, 60Hz
Maximum Wattage	180VA
Power Consumption	1.5A
Medication Capacity	5ml
Particle Size (micron)	0.5 $\mu$ m ~ 5 $\mu$ m
MMAD	4 $\mu$ m
Sound Level	Less than 60 dB at 1 meter
Average Nebulization Rate	$\geq$ 0.2ml/min
Compressor Pressure Range	17.4 to 29 PSI (0.12 to 0.20 MPA)
Operating Pressure Range	8 to 13 PSI (0.05 to 0.07 MPA)
Liter Flow Range	4.0 ~ 8.0 LPM
Operating Temperature Range	10°C to 40°C (50°F to 104°F)
Operating Humidity Range	10 to 90% RH
Dry Storage Temperature Range	-25°C to 60°C (-13°F to 140°F)
Storage Humidity Range	10 to 95 % RH
Dimension (L x W x H)	8.8" x 5.4" x 9" (22.4 cm x 13.7 cm x 22.9 cm)
Weight	3.4 lbs (1.54 kg)
Standard Accessories	Nebulizer, Air Tube, Mouthpiece, Child Mask, Air Filters (5pcs)
Optional Accessories	Adult mask, Reusable Nebulizer, Carry Bag
Warranty	5-year limited warranty

## **LIMITED WARRANTY**

Compass Health Brands offers a limited five (5) year warranty on the compressor unit and six (6) months on accessories. We warrant that the compressor unit and its parts will be free from defects in workmanship and materials for a period of five (5) years from the date of original purchase and thirty (30) days on tubing and accessories. This warranty does not extend to failures resulting from accident, misuse, abuse, alteration, use of unauthorized service, parts or cleaning solutions, or failure to comply with the **User's Manual**.

If the warranted equipment should fail during the warranty period, Compass Health Brands, at our option, will repair or replace parts at issue, provided the claim is bona fide. It shall be the responsibility of the purchaser to pack and return the equipment in a manner to avoid shipping damage. The shipment must be prepaid to us. This warranty covers the cost of labor incurred in the removal or replacement of the warranted component parts at us only.

## **SERVICE AND REPAIR**

If you should have any questions about this nebulizer, please contact an authorized Compass Health Brands dealer. Do not open or disassemble the compressor unit at any time. This will void the warranty. If the unit is malfunctioning, discontinue use immediately and return to the original provider for repair or replacement. Please dispose of this nebulizer in accordance with local, municipal, state, and federal law of electronic devices.

# ROSCOE PERRO

## COMPRESOR NEBULIZADOR

Manual

MODELO: NEB-DOG  
DOG-TRU  
DOG-TRUWB  
DOG-TRUWB-PB

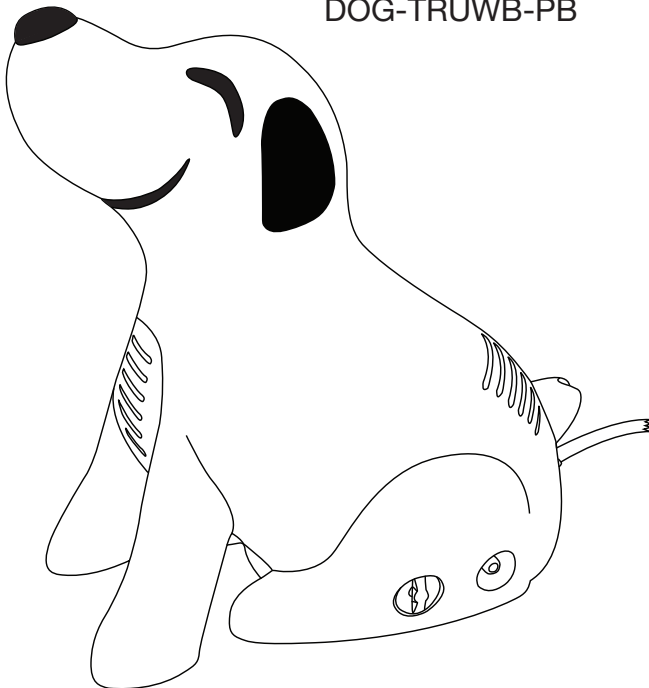

Lea este manual antes de usar el nebulizador.  
Guarde estas instrucciones para una referencia futura.

# ÍNDICE

	Página
1. Introducción . . . . .	18
2. Ilustración de piezas . . . . .	19
3. Precauciones y advertencias importantes de seguridad. . . . .	20 – 23
4. Cómo empezar . . . . .	24 – 26
5. Funcionamiento del nebulizador con compresor . . . . .	27 – 28
6. Limpieza. . . . .	28 – 29
7. Mantenimiento . . . . .	29 – 30
8. Especificaciones . . . . .	31
9. Garantía limitada . . . . .	32
10. Servicio y reparación . . . . .	32

## INTRODUCCIÓN

Gracias por adquirir el compresor nebulizador Roscoe Medical Dog. Es un dispositivo médico compacto diseñado para suministrar de manera eficiente medicamentos prescritos por un médico a los conductos broncopulmonares y para cuidar su salud en la casa. Con el cuidado y uso apropiados, este dispositivo le brindará muchos años de tratamiento confiable.

Este producto se desarrolló para el tratamiento exitoso del asma, las alergias y otros trastornos respiratorios. Crea una corriente de aire que viaja a través de un tubo transparente al nebulizador. Cuando el aire ingresa en el nebulizador, convierte el medicamento prescrito en una niebla de aerosol para facilitar su inhalación.

Su nebulizador con compresor debe ser utilizado bajo la supervisión de un médico autorizado o terapeuta respiratorio. Le recomendamos que lea atentamente esta guía para conocer las características de este producto. Evite el uso del producto para cualquier otro propósito distinto del que está destinado a realizar.

Todos los derechos reservados  
42-NEB-DOG\_02 ©2018

## ILUSTRACIÓN DE PIEZAS

### UNIDAD DEL COMPRESOR DEL NEBULIZADOR

1. Compresor
2. Filtro de aire/ tapa del filtro de aire
3. Salida de aire
4. Interruptor de encendido

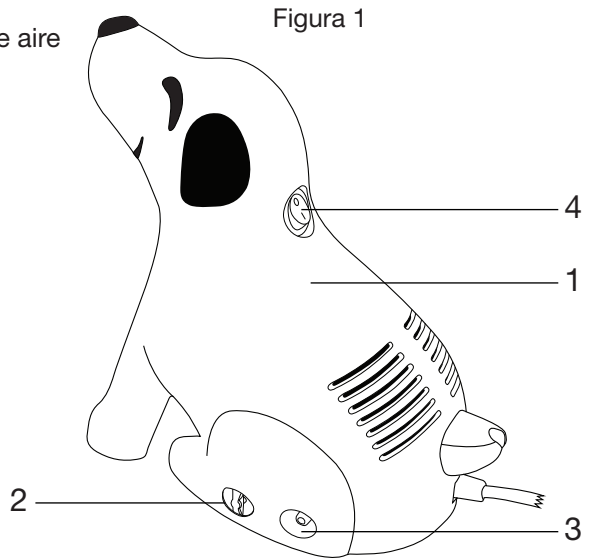

### ILUSTRACIÓN DEL ENSAMBLAJE Y LOS ACCESORIOS DEL NEBULIZADOR

1. Tubos
2. Copa del nebulizador
3. Adaptador del nebulizador
4. Tapa del nebulizador
5. Boquilla
6. Máscara de niño







Figura 2

<b>SÍMBOLOS DE SEGURIDAD UTILIZADOS EN ESTE MANUAL</b>	
 <b>PELIGRO</b>	Indica una situación potencialmente peligrosa que, Si no se evita, podría causar la muerte o lesiones graves.
 <b>ADVERTENCIA</b>	Indica una situación potencialmente peligrosa que, Si no se evita, podría causar lesiones graves y daños al equipo.
 <b>PRECAUCIÓN</b>	Indica una situación potencialmente peligrosa que, Si no se evita, podría ocasionar lesiones leves o moderadas al usuario o al paciente o daños al dispositivo u otra propiedad.

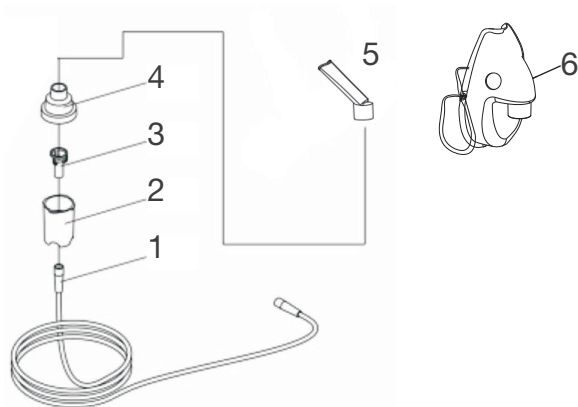
**ADVERTENCIA (solo para los EE. UU.):**

**EE. UU. La legislación federal de los Estados Unidos solo autoriza la venta de estos dispositivos a través de un médico autorizado o bajo prescripción médica. El dispositivo solo debe usarse bajo la constante supervisión de un médico o facultativo matriculado.**

Estos dispositivos se han probado e inspeccionado exhaustivamente para asegurar un rendimiento y funcionamiento adecuados.

Las especificaciones que se incluyen en este manual estaban vigentes al momento de la publicación. Sin embargo, para garantizar las medidas de mejora continua, se pueden realizar cambios en estas especificaciones en cualquier momento, sin obligación por parte del fabricante.



## **PRECAUCIONES Y ADVERTENCIAS IMPORTANTES DE SEGURIDAD**



**Es importante que lea todas las advertencias y el Manual del usuario antes de usarlo. Use el producto solo para el fin previsto según lo descrito en el Manual del usuario.**

**Su uso inadecuado puede dar lugar a una enfermedad o lesión mortal, un tratamiento inadecuado o daños materiales.**

**NO intente operar este producto sin leer todas las instrucciones cuidadosamente. Guarde este manual para futuras referencias.**

<b>SÍMBOLOS DE SEGURIDAD UTILIZADOS EN ESTE MANUAL</b>	
 <b>ADVERTENCIA</b> (solo para los EE. UU)	Indica una situación potencialmente peligrosa que, de no evitarse, podría traer como resultado la muerte o lesiones graves.
 <b>PELIGRO</b>	INDICA UNA SITUACIÓN POTENCIALMENTE PELIGROSA QUE, DE NO EVITARSE, PODRÍA CAUSAR LESIONES GRAVES Y DAÑOS AL EQUIPO.

## **ADVERTENCIA**

Para reducir el riesgo de lesiones graves o mortales por electrocución, incendio, quemaduras, así como el riesgo de daños o mal funcionamiento de la unidad:

- Antes de usar, verifique la etiqueta del número de serie en la parte inferior del compresor para asegurarse de que el voltaje y la corriente indicados en la unidad corresponden con el voltaje y a la corriente que están disponibles. **NO** sobrecargue los tomacorrientes ni use la unidad con supresores de picos o cables de extensión.
- **NO** use este producto con un convertidor de CC a CA ni con un voltaje o una frecuencia de CA distintos a los especificados.
- Antes de usar, revise los tubos y los accesorios para realizar un ensamblaje correcto. Todas las piezas deben estar fijas en su lugar. El uso de tubos y accesorios ensamblados incorrectamente podría disminuir o impedir el suministro adecuado de medicamentos, y la eficacia del tratamiento.
- Los tubos y los accesorios solamente deben utilizarse para un solo paciente. **NO** comparta sus tubos ni los accesorios con otros pacientes.
- **NUNCA** use los tubos con una boquilla obstruida. Si la boquilla está obstruida, el vapor del aerosol se reducirá, se alterará o se detendrá, lo que disminuirá o eliminará la eficacia del tratamiento. Si se produce una obstrucción, reemplace la boquilla por una del mismo modelo.

### **SUSPENDA EL USO INMEDIATAMENTE SI ALGUNA DE LAS PIEZAS DE LA CARCASA DEL MOTOR SE DESPRENDE O SE ROMPE, Y EXPONE EL MOTOR U OTROS COMPONENTES ELÉCTRICOS.**

- **NO** abra ni desarme el compresor. Encargue todo tipo de mantenimiento a un distribuidor autorizado de Compass Health Brands.
- **SIEMPRE** desenchufe el producto inmediatamente después de cada uso y manténgalo desenchufado cuando no esté en uso. **NO** utilice este producto sin supervisión.
- **NUNCA** utilice este producto si tiene un cable o enchufe dañado; si no funciona correctamente o se observa algún tipo de anomalía; si se ha caído de algún modo o se lo ha sumergido en agua; o si ha estado expuesto a algún líquido dentro de la caja. Devuélvalo al distribuidor autorizado de Compass Health Brands para su reparación o reemplazo.
- **NO** use el nebulizador mientras conduce un vehículo o mientras se baña.
- Mantenga todos los cables eléctricos alejados de las superficies calientes. **NO** utilice ni guarde la unidad bajo la luz directa del sol, expuesta a altas temperaturas o humedad.
- El motor del compresor tiene un protector térmico que apagará la unidad antes de que se sobrecaliente. Cuando el protector térmico apague la unidad, haga lo siguiente:
  - o Apague la unidad y desenchúfela del tomacorriente.
  - o Antes de iniciar otro tratamiento, espere 40 min. hasta que el motor se enfríe.
  - o Asegúrese de que las aberturas de aire no estén obstruidas y de que el filtro de aire esté limpio.

 **ADVERTENCIA (cont.)**

- **NO** utilice el producto cuando se esté administrando oxígeno en un ambiente cerrado, como, por ejemplo, una tienda de oxígeno.
- Para evitar la interferencia electromagnética (EMI) o interferencia de radiofrecuencia (RFI):
  - a. **NO** encienda ni use dispositivos de comunicación electrónicos personales y portátiles, como, por ejemplo, teléfonos celulares, walkie-talkie y radios de Banda Ciudadana (CB) mientras el compresor está encendido.
  - b. **NO** utilice el compresor en la proximidad de transmisores (radio, televisión, microondas, etc.).
  - c. Tenga en cuenta que la adición de accesorios o componentes, o la modificación del compresor puede hacerlo más susceptible a la EMI/RFI.
- **NUNCA** tape las aberturas de aire en la unidad principal ni coloque la unidad en un lugar donde puedan obstruirse dichas aberturas.
- **NUNCA** deje caer ni inserte un objeto en las aberturas.
- **NO** enrolle el cable alrededor del dispositivo.
- **NUNCA** permita que se tire, sacuda, tense, retuerza o doble severamente el cable de alimentación, especialmente, si está enchufado. Se producirán daños en el punto de alta flexibilidad de la entrada del dispositivo que causarán rupturas y cortocircuitos. Manipule el cable con cuidado para mantener su vida útil.
- Se requiere supervisión cuando este producto se utiliza para o cerca de niños y personas con discapacidad física o mental. **NUNCA** lo utilice si está durmiendo o si se siente somnoliento.
- Este producto contiene piezas pequeñas que pueden representar un peligro de asfixia para los niños pequeños. Los tubos también implican un riesgo de estrangulación. Mantenga la unidad fuera del alcance de los niños.

**ADVERTENCIA: SIEMPRE ASEGURE LA SUPERVISIÓN CERCANA DE UN ADULTO CUANDO ADMINISTRE EL TRATAMIENTO A UN NIÑO. NO DEJE SOLO AL NIÑO DURANTE EL TRATAMIENTO.**

- Los niños menores de 3 años o los pacientes que no puedan utilizar una boquilla de manera apropiada bajo supervisión deberán usar una mascarilla.
- **NO** coloque ni almacene el producto donde pueda caerse o golpearse contra una bañera, un lavabo, agua u otro líquido. **NO** lo sumerja ni lo deje caer en agua u otro líquido.
- **NO** toque un producto que haya caído en agua u otro líquido. Desenchúfelo inmediatamente.
- **SIEMPRE** desconecte la unidad de la salida eléctrica antes de limpiar.

### **ADVERTENCIA (cont.)**

- Para reducir el riesgo de aumento del crecimiento bacteriano, infecciones, enfermedades o lesiones por contaminación, limpie a fondo y seque todas las partes del tubo y los accesorios. También seque completamente cualquier humedad o condensación en el tubo al final de cada tratamiento. Siga las instrucciones incluidas en la página 12.
- **NUNCA** rocíe líquido en la carcasa del compresor. El líquido podría causar daños en las piezas eléctricas del compresor, lo que podría dar lugar a un mal funcionamiento. Si entra líquido en la unidad, devuelva el producto a un centro autorizado de servicio para equipo médico, donde se examinará y se reparará.
- Los nebulizadores desechables **NO** son aptos para lavavajillas.
- Utilice un paño limpio y húmedo para limpiar la carcasa del compresor.
- La limpieza del nebulizador después de cada tratamiento no es suficiente. Los tubos y accesorios también **DEBEN** esterilizarse y desinfectarse regularmente, entre tratamientos, para prevenir enfermedades graves o mortales causadas por la contaminación.

## **CÓMO EMPEZAR**

1. Verifique que los siguientes componentes del nebulizador estén incluidos:
  - Unidad del compresor
  - Tubos y accesorios (consulte la página 3 para ver una ilustración de las piezas)
2. Siempre es recomendado conservar tubos, accesorios y filtros de aire adicionales a mano en todo momento. En caso de que las partes originales o las piezas se pierden, se dañan o se ensucian.

### **PRECAUCIÓN**

Si no recibió los componentes enumerados anteriormente, póngase en contacto con el distribuidor donde adquirió su nebulizador.

## **CONFIGURACIÓN DEL COMPRESOR DEL NEBULIZADOR Y DE LOS ACCESORIOS DEL NEBULIZADOR**

### **PRECAUCIÓN**

Los tubos y accesorios incluidos en el paquete **NO** están esterilizados. Antes del primer funcionamiento, el nebulizador debe estar completamente limpio.

1. Lávese las manos con agua tibia y jabón, y séqueselas bien con una toalla limpia.
2. Coloque el compresor sobre una superficie libre de polvo, limpia, estable y plana. Revise el filtro cada mes o cada 10 a 12 tratamientos y reemplácelo si está sucio, obstruido o húmedo para asegurar un funcionamiento correcto.
3. Asegúrese de que los tubos y accesorios se hayan limpiado o desinfectado antes de su primer uso y después del último tratamiento diario. Consulte la sección Limpieza y desinfección de los tubos y accesorios en la página 27.

4. Retire la tapa del nebulizador girándola en sentido antihorario hasta que se detenga y levántela (Figura 3-1). Asegúrese de que el cono esté dentro de la parte inferior.
5. Llene la copa del nebulizador usando un gotero o jeringa con el medicamento prescrito. No la llene con más de 5 ml por tratamiento (Figura 3-2).
6. Cierre la tapa del nebulizador y gírela en sentido horario hasta que esté ajustada (Figura 3-3).

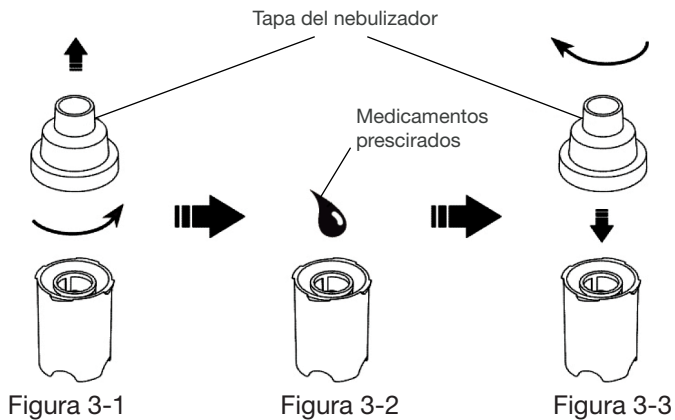

7. Si usa la mascarilla (opcional), presiónela directamente sobre la tapa del nebulizador (Figura 4).
8. Si usa la boquilla, fijela firmemente en un extremo del tee. El tubo corrugado debe estar unido al extremo opuesto del tee. A continuación, fije el extremo restante del tee a la tapa del nebulizador. La tapa está diseñada para ajustarse firmemente (Figura 5).



Figura 4



Figura 5

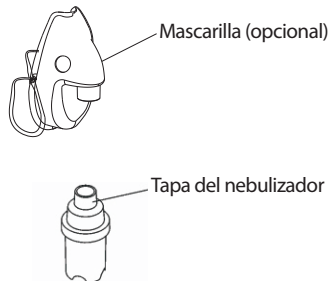

Figura 6-1

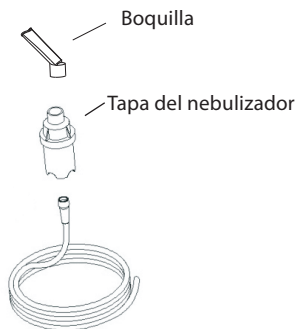

Figura 6-2

9. Conecte un extremo del tubo con firmeza sobre la salida de aire al costado de la unidad del compresor. Es importante empujar el tubo por completo hacia la salida de aire. El tubo está diseñado para encajar perfectamente (Figura 6-1).
10. Presione con firmeza el otro extremo del tubo sobre la parte inferior de la copa del nebulizador (Figura 6-2).
11. Conecte el cable de alimentación a una toma de corriente adecuada. (**NO** lo use con enchufes o cables de extensión). Asegúrese de que en esta etapa, el interruptor de encendido esté en el estado “OFF”.
12. Presione el interruptor de encendido al estado “ENCENDIDO” para comenzar su tratamiento prescrito. (**NO** corra desatendido). Cuando se trata a niños, se requiere supervisión de un adulto.
13. Cuando termine el tratamiento, apague la unidad y desconéctela de la toma de corriente.

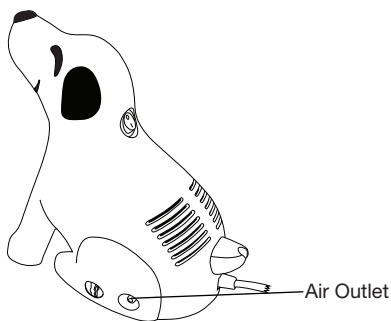
### IMPORTANTE

- Las superficies exteriores de la unidad y el conector de salida de aire pueden calentarse ligeramente al tacto durante el uso. El aire caliente también se puede sentir saliendo de los respiraderos a los lados de la carcasa de la unidad. Esto es normal.
- Evite el uso si esta unidad tiene el cable o el enchufe dañado, si se ha caído o si ha estado, de algún modo, en el agua o si no funciona correctamente. Devuélvala a un centro de servicio para su reparación.
- Si ocurre alguna anomalía en la unidad, suspenda su uso inmediatamente hasta que se la haya revisado y reparado.
- Siempre desenchufe el producto inmediatamente luego de su uso.
- Nunca permita que se tire, sacuda, tense, retuerza o doble severamente el cable, especialmente si está enchufado. Se producirán daños en el punto de alta flexibilidad de la entrada del dispositivo que causarán rupturas y cortocircuitos. Manipule el cable con cuidado para mantener su vida útil.
- Evite tapar las aberturas de aire en la unidad principal o colocar la unidad en un lugar donde se puedan obstruir las aberturas de aire.
- Sobrecarga de seguridad: **NO** exceda los 20 minutos de funcionamiento continuo.

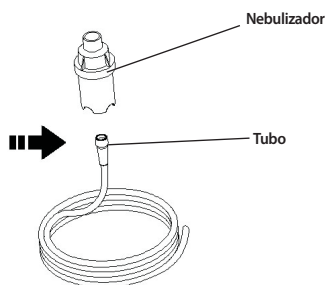
# FUNCIONAMIENTO DEL NEBULIZADOR CON COMPRESOR

1. Tome el cable de alimentación y enchúfelo en una toma eléctrica. (Figura 7)

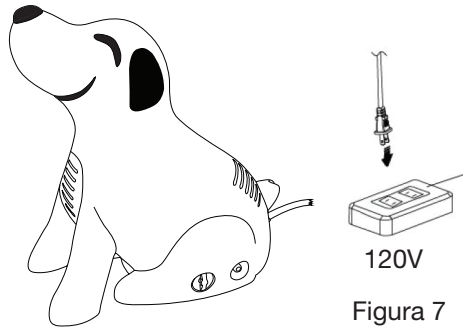

2. Localice el interruptor de alimentación en la parte posterior de la unidad y el interruptor a la posición de encendido ("ON"), como se muestra a continuación (Fig. 8). Interruptor NO se enciende cuando se activa.

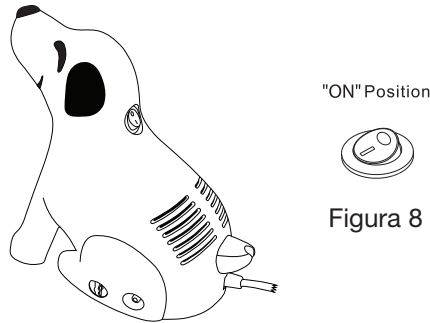

3. Compruebe si hay fugas de humedad cerca de las nebulizador conexiones.
4. Hay (3) maneras de administrar medicamento con este nebulizador. Consulte con su proveedor de atención médica cuál es la opción adecuada para usted.
  - (A) Sostenga la toma de aire cerca de la nariz (Figura 9-1).
  - (B) Si utiliza una mascarilla (opcional), póngasela en la cara (Figura 9-2).
  - (C) Si utiliza una boquilla, sosténgala en la boca (Figura 9-3).

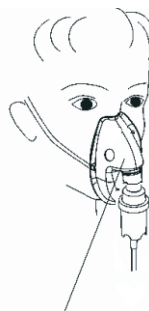
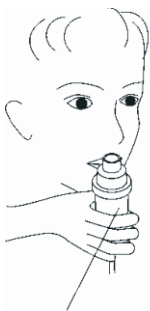

- Inhale el rocío de medicamento líquido.
- Cuando el medicamento líquido se agote, gire el interruptor de encendido a la posición de apagado (Figura 10).

**⚠ PRECAUCIÓN**

The compressor is designed for intermittent use only. Para un rendimiento óptimo, utilice la unidad durante 20 minutos y luego déjela apagada durante 40 minutos.

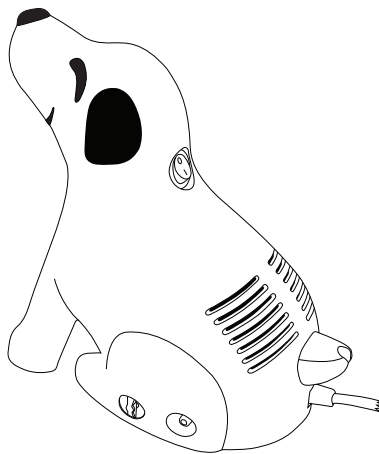

"OFF" Position



Figura 10

- Desconecte el cable de alimentación de la toma eléctrica.
- Separe los tubos y los accesorios de la unidad del compresor.
- Limpie los componentes del nebulizador antes del próximo tratamiento.

## **LIMPIEZA**

### **LIMPIEZA DE LOS COMPONENTES Y ACCESORIOS DEL NEBULIZADOR**

- Desconecte el tubo del compresor y de la parte inferior de la copa del nebulizador.
- Si hay humedad (condensación) en el tubo, deje que el compresor funcione con el tubo solo durante 2 o 3 minutos. El aire caliente del compresor secará el tubo. Alternativamente, puede secar el tubo; para ello, sáquelo del compresor y cuélguelo con los "extremos hacia abajo" para permitir que la humedad o la condensación drenen y se evaporen. Utilice un paño limpio y húmedo para limpiar el exterior del tubo.
- Desmonte el extremo del tubo de los accesorios.
- Lave todas las piezas con agua tibia y jabón líquido para lavar platos. No es necesario lavar el tubo.
- Enjuague bien con agua tibia y sacuda el agua.
- Seque al aire o manualmente las piezas del nebulizador con un paño limpio y sin pelusa. Vuelva a armar el nebulizador cuando las piezas estén secas y guárdelo.

7. También puede lavar los nebulizador reutilizable en el nivel superior del lavavajillas. Las mascarillas no pueden lavarse de forma segura en el lavavajillas. Coloque las piezas en una cesta del lavavajillas y coloque la cesta en el nivel superior del lavavajillas. Retire y seque las piezas cuando se haya completado el ciclo.

 **PRECAUCIÓN**

Nebulizadores desechables **NO** son aptas para lavavajillas!

### LIMPIANDO LOS COMPONENTES DEL NEBULIZADOR

1. Limpie los componentes y accesorios del nebulizador como se describe en la sección de limpieza. Cada día de por medio de tratamiento, remoje las piezas en una solución de una (1) parte de vinagre blanco destilado y 3 partes de agua caliente del grifo durante una (1) hora. Puede sustituir el desinfectante comercialmente disponible para equipo respiratorio por vinagre blanco destilado, según las instrucciones del fabricante sobre el mezclado.
2. Enjuague bien todas las piezas con agua tibia del grifo y seque con un paño limpio y sin pelusa. Deseche la solución de vinagre después de terminar la desinfección.

 **ADVERTENCIA**

Solo un paciente puede utilizar un conjunto de tubos y accesorios.  
**NO** comparta los componentes con otros pacientes.

### LIMPIEZA DEL COMPRESOR

1. Limpie todos los días con un paño húmedo.
2. No utilice limpiadores en polvo ni almohadillas con jabón ya que pueden dañar la terminación.

## MANTENIMIENTO

### NOTA

Se recomiendan los siguientes accesorios y piezas de repuesto:

Accesorios	N.º de pieza
Kit: Boquilla, copa de nebulizador desechable y tubos, Neb T, 6" Reservoir Tubos y 7' Tubing	NEB-ROSKT
Kit: Máscara Adulto, copa de nebulizador desechable y tubos y 7' Tubing	NEB-ADLTM
Kit: Máscara Pediátrica, copa de nebulizador desechable y tubos y 7' Tubing	NEB-PEDM
Kit: Boquilla, copa de TruNeb nebulizador reutilizable y tubos	50016
Filtros de aire (6)	CIF-1128PK6
Nylon bolsa de transporte	BAG-NBDG

### FILTRO DE AIRE

- El filtro de aire en el panel lateral de la unidad del compresor es blanco brillante cuando está nuevo. Con el uso, se vuelve gris, lo que significa que es hora de reemplazarlo. Debe ser reemplazado inmediatamente si se moja o se obstruye.
- Para reemplazar el filtro de aire, asegúrese de que el compresor esté apagado.

### CAMBIO DE FILTRO

1. **NO** lave ni limpie el filtro. **SÓLO** use filtros suministrados por su distribuidor y **NO** opere sin un filtro.
2. Verifique el filtro cada 15 días. Cambie el filtro cuando esté visiblemente sucio o cada 30 días, lo que ocurra primero.
3. Procedimiento de cambio (Fig. 12):
  - a. Retire la tapa del filtro girándola en sentido antihorario y tirando hacia afuera.
  - b. Reemplace el filtro usado por uno nuevo.
  - c. Reemplace la cubierta del filtro.



Figura 12

## NOTA

**NO** intente lavar y volver a usar el filtro de aire. **NO** utilice material de filtro de reemplazo. Puede provocar daños en el compresor.

## ESPECIFICACIONES

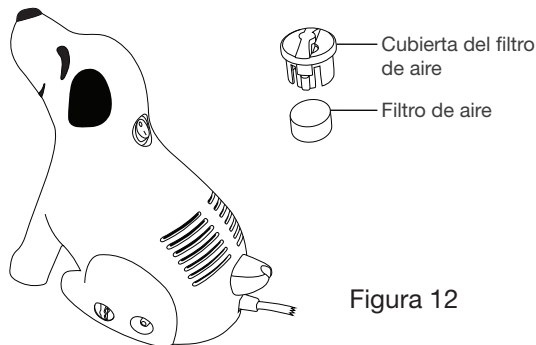
Alimentación	CA de 120 V, 60 Hz
Consumo de energía	1.5 A
Capacidad de medicamento	5 ml
Tamaño de las partículas (micrón)	0.5 $\mu\text{m}$ ~ 5 $\mu\text{m}$
MMAD	4 $\mu\text{m}$
Nivel de sonido	Menos de 60 dB a 1 metro
Velocidad promedio de nebulización	$\geq 0.2$ ml/min
Rango de presión del compresor	17.4 a 29 PSI (0.12 a 0.20 MPA)
Rango de presión de funcionamiento	8 a 13 PSI (0.056 a 0.090 MPA)
Rango de flujo de litros	5 ~ 8 l/min
Rango de temperatura de funcionamiento	10 °C a 40 °C (50 °F a 104 °F)
Rango de humedad de funcionamiento	10 a 95 % RH
Rango de temperatura de almacenamiento en seco	-20 °C a 70 °C (-4 °F a 158 °F)
Rango de humedad de almacenamiento seco	10 a 95 % RH
Dimensión (largo x ancho x alto)	8.8" x 5.4" x 9" (22.4 cm x 13.7 cm x 22.9 cm)
Peso	3.4 lbs (1.54 kg)
Accesorios estándar	Nebulizador, mascarilla para niños, tubo de aire, boquilla, filtros de aire (5 unidades)
Accesorios opcionales	Mascarilla para adultos, bolsa
Garantía	Garantía limitada de 5 años

## **GARANTÍA LIMITADA**

Compass Health Brands ofrece una garantía limitada de cinco (5) años para la unidad del compresor y seis (6) meses para los accesorios. Garantizamos que la unidad del compresor y sus piezas estarán libres de defectos de fabricación y materiales por un período de cinco (5) años a partir de la fecha de compra original y de treinta (30) días para los tubos y accesorios. Esta garantía no se extiende a daños derivados de accidentes, mal uso, abuso, alteración, uso de servicio, piezas o productos de limpieza no autorizados o incumplimiento del **Manual del usuario**.

Si el equipo en garantía fallase dentro del periodo de garantía, Compass Health Brands, a su elección, reparará o reemplazará las piezas en cuestión, siempre que el reclamo sea de buena fe. Será responsabilidad del comprador empaquetar y devolver el equipo procurando evitar daños en el transporte. Se nos debe pagar el envío por adelantado. Esta garantía cubre el costo de la mano de obra en el que se haya incurrido para retirar o reemplazar las piezas en garantía solamente para nosotros.

## **SERVICIO Y REPARACIÓN**

Si tiene alguna pregunta sobre este nebulizador, póngase en contacto con un distribuidor autorizado de Compass Health Brands. No abra ni desmonte la unidad del compresor en ningún momento. Esto anulará la garantía. Si la unidad no funciona correctamente, descontinúe su uso inmediatamente y regrese al proveedor original para reparación o reemplazo. Deseche este nebulizador de acuerdo con las leyes locales, municipales, estatales y federales de dispositivos electrónicos.





# **COMPASSHEALTH**

Manufactured for/Fabricado por:  
Compass Health Brands Corp.  
Middleburg Heights, OH 44130  
[www.compasshealthbrands.com](http://www.compasshealthbrands.com)  
Phone/Telefono: 800.376.7263  
Made in China/Hecho en China  
42\_NEB-DOG\_02 ©2018

