

# Reduced Gap Full-Length Bed Rail

## Assembly, Installation and Operating Instructions

Model No. PB6034

### SAVE THESE INSTRUCTIONS

*NOTE: Check all parts for shipping damage before using. In case of damage, DO NOT use the equipment. Contact the dealer/carrier for further instructions.*

To ensure the safe use of the reduced gap full-length bed rail, these instructions MUST be followed:

### **⚠ WARNINGS**

DO NOT install or use this equipment without first reading and understanding these instructions. If you are unable to understand the Warnings, Cautions or Instructions, contact a healthcare professional, dealer or technical personnel before attempting to install this equipment - otherwise, death, injury or property damage may occur.

These bed rails are intended to prevent an individual from inadvertently rolling out of bed. DO NOT use for restraint purposes.

ENTRAPMENT MAY OCCUR. Proper patient assessment and monitoring, and proper maintenance and use of equipment is required to reduce the risk of entrapment. Variations in bed rail dimensions, and mattress thickness, size or density could increase the risk of entrapment. Visit the FDA website at <http://www.fda.gov> to learn about the risks of entrapment.

Compass products are specifically designed and manufactured for use in conjunction with Compass accessories. Accessories designed by other manufacturers have not been tested by Compass and are not recommended for use with Compass products.

Although bed rails are not rated to any specific weight limitation, the bed rails may become deformed or broken if excessive side pressure is exerted on the bed rails.

This bed rail is not an assist rail for getting into or out of bed. DO NOT use the bed rails as push handles when moving the bed.

After any adjustments, repair or service and before use, make sure all attaching hardware is tightened securely. Bed rails with dimensions different from the original equipment supplied or specified by the bed manufacturer may not be interchangeable and may result in entrapment or other injury.

One crossbrace MUST be positioned between the sixth and seventh springs at the head end of the bed. The remaining crossbrace MUST be positioned between the second and third springs at the foot end of the bed. Otherwise, either the bed rail or the bed may be damaged when the head end and/or foot end are raised.

For more information regarding Compass products, parts, and services,  
please visit [www.compasshealthbrands.com](http://www.compasshealthbrands.com)

---

---

## **⚠ WARNING**

To ensure proper bed rail installation, arrows on crossbrace decal **MUST** point to center of bed.

The outer telescoping tube of the bed rail **MUST** be positioned at the head end of the bed to prevent a pinch point when raising/lowering bed.

To reduce the risk of entrapment make certain that the crossbraces **DO NOT** exceed the width of the mattress. Mattress **MUST** fit bed frame and side bed rails snugly to reduce the risk of entrapment.

Unless the bed rail is in the lowest position, ensure that the spring loaded knobs fully protrude through the same respective adjustment hole of each bed rail tube. This ensures that the bed rail is securely locked in position and an even height adjustment is achieved (The lowest position for the bed rail occurs when the bed rail rests against the bed rail stop. Spring loaded pins **DO NOT** engage into an adjustment hole when the bed rail in the lowest position.)

Install bed rails fully extended on bed. **DO NOT** use full length bed rails as half rails.

---

## **Installing the Crossbraces**

*NOTE: READ AND UNDERSTAND WARNINGS before proceeding with Installing the Crossbraces on page 2.*

*NOTE: For this procedure, refer to FIGURE 1 on page 3.*

1. Remove the mattress from the bed.
2. Place the bed in the flat position and position one crossbrace between the sixth and seventh springs at the head end of the bed frame (Detail "A").

*NOTE: If the bed frame contains BLACK springs at the sixth and seventh spring locations at the head end of the bed, position the crossbrace between these springs.*

3. When holding either end of the crossbrace assembly, turn the barrels so plunger knobs are on top (Detail "A").

*NOTE: Ensure the long end of the barrel faces the center of the bed with the decal to the center of bed as shown in FIGURE 1. If long end faces the opposite way, rotate crossbrace 180°.*

4. Position the bed hooks so they are on the bottom side of the crossbrace (Detail "B").
5. Perform one of the following:
  - Standard Hardware Installation - Attach one bed hook onto the bed spring angle iron and push in on the spring loaded bed rail until you are able to attach the opposite end to the bed spring angle iron (Detail "B").

*NOTE: Ensure plunger pins are facing the center of the bed.*

- Optional Hardware Installation - Perform the following steps:
  - i. Attach wingnuts to bed hooks.
  - ii. Tighten until the wingnut reaches the bed spring angle iron.

6. Rotate the barrels of the crossbrace until the barrels are vertical and the long ends of the barrels are facing DOWN.
7. Position the remaining crossbrace between the second and third springs at the foot end of the bed.

*NOTE: If the bed frame contains BLACK springs at the second and third spring locations at the foot end of the bed, position the crossbrace between these springs.*

8. Repeat STEPS 3-7 for the foot end crossbrace.
9. Place mattress on bed frame.
10. Install the bed rails. Refer to [Installing the Bed Rails](#) on page 3.

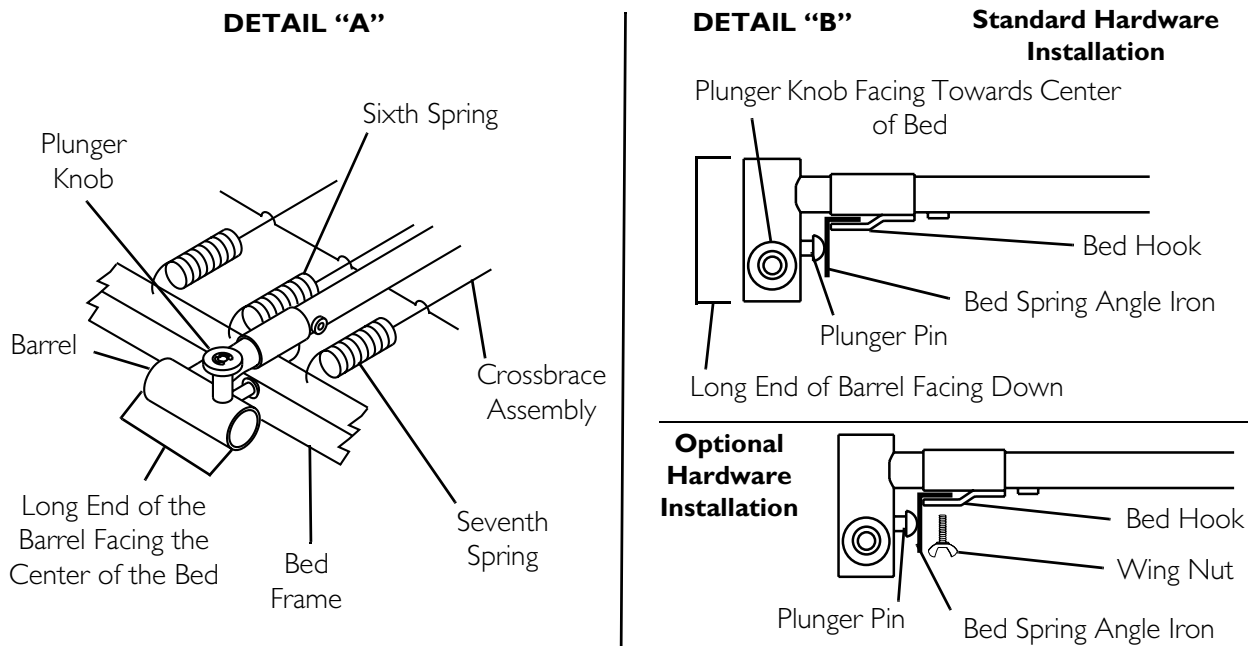

**FIGURE 1** Installing the Crossbraces

## Installing the Bed Rails

### **⚠ WARNING**

**The outer telescoping tube of the bed rail MUST be positioned at the head end of the bed to prevent a pinch point when raising/lowering bed.**

*NOTE: READ AND UNDERSTAND [WARNINGS](#) before proceeding with [Installing the Bed Rails](#).*

*NOTE: For this procedure, refer to [FIGURE 2](#) on page 4.*

1. Extend one bed rail to reach the head end and foot end crossbraces.
2. Insert the outer telescoping tube of the bed rail into the barrel of the head end crossbrace.
3. Pull and hold the plunger knob on the barrel while lowering the bed rail.

4. Release the plunger knob on the barrel.
5. Raise or lower the bed rail until the plunger pin clicks securely into the adjustment hole or until the bed rail stop rests against the barrel.
6. Insert the inner telescoping tube of the bed rail into the barrel of the foot end crossbrace.
7. Repeat STEPS 3-5 for the inner telescoping tube of the bed rail, adjusting the bed rail to the position reached in STEP 5.
8. Repeat STEPS 1-7 to install the other bed rail onto the opposite side of the bed.

## Operating Instructions

*NOTE: READ AND UNDERSTAND WARNINGS before proceeding with Operating Instructions.*

### Lowering/Raising the Bed Rails

1. Hold bed rail while pulling the plunger knob.
2. Lower/raise bed rail.
3. Release plunger knob and lower/raise the bed rail until the plunger pin clicks into position unless the bed rail is at the lowest position.

*NOTE: The lowest position for the bed rail is when the bed rail rests against the bed rail stop. Spring loaded pins DO NOT have an adjustment hole to engage into when the bed rail is in the lowest position.*

4. Repeat STEPS 1-3 for opposite end of bed rail.

*NOTE: Ensure head end and foot end of bed rails are adjusted to the same height.*

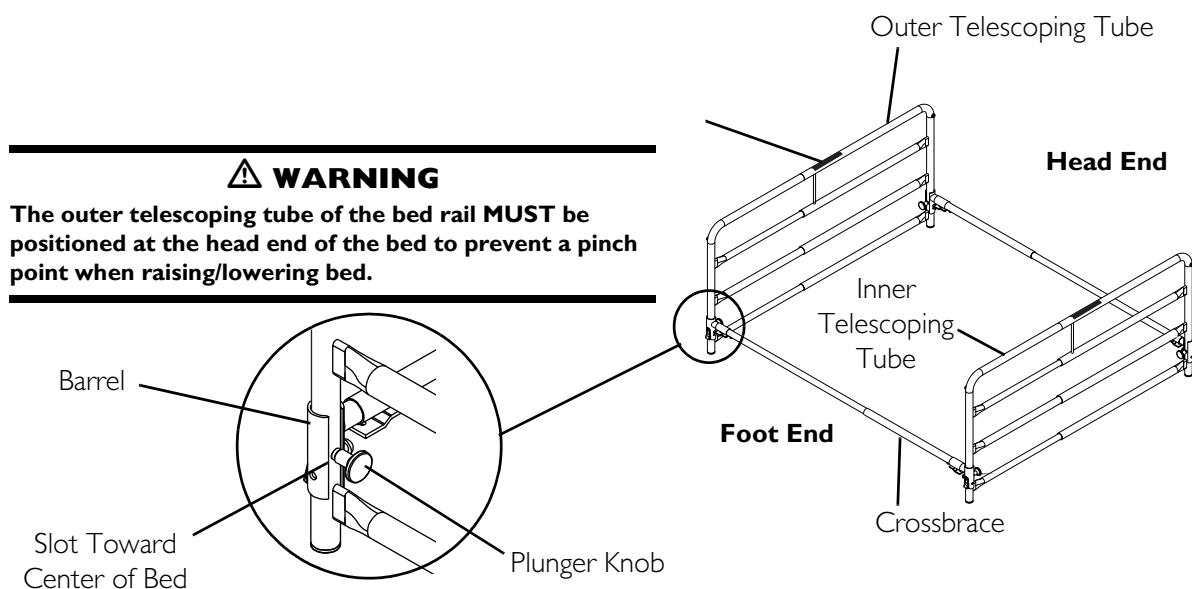

**FIGURE 2** Installing the Bed Rails

---

# LIMITED WARRANTY

**PLEASE NOTE: THE WARRANTY BELOW HAS BEEN DRAFTED TO COMPLY WITH FEDERAL LAW APPLICABLE TO PRODUCTS MANUFACTURED AFTER JULY 4, 1975.**

This warranty is extended only to the original purchaser who purchases this product when new and unused from Compass or a dealer. This warranty is not extended to any other person or entity and is not transferable or assignable to any subsequent purchaser or owner. Coverage under this warranty will end upon any such subsequent sale or other transfer of title to any other person.

This warranty gives you specific legal rights and you may also have other legal rights which vary from state to state.

Compass warrants its product to be free from defects in materials and workmanship for one year for the original purchaser. If within such warranty period any such product shall be proven to be defective, such product shall be repaired or replaced, at Compass' option. This warranty does not include any labor or shipping charges incurred in replacement part installation or repair of any such product. Compass' sole obligation and your exclusive remedy under this warranty shall be limited to such repair and/or replacement.

For warranty service, please contact the dealer from whom you purchased your Compass product. In the event you do not receive satisfactory warranty service, please write directly to Compass at the address on the back cover, provide dealer's name, address, and the date of purchase, indicate nature of the defect and, if the product is serialized, indicate the serial number. Do not return products to our factory without our prior consent.

LIMITATIONS AND EXCLUSIONS: THE FOREGOING WARRANTY SHALL NOT APPLY TO SERIAL NUMBERED PRODUCTS IF THE SERIAL NUMBER HAS BEEN REMOVED OR DEFACED, PRODUCTS SUBJECTED TO NEGLIGENCE, ACCIDENT, IMPROPER OPERATION, MAINTENANCE OR STORAGE, PRODUCTS MODIFIED WITHOUT COMPASS' EXPRESS WRITTEN CONSENT (INCLUDING, BUT NOT LIMITED TO, MODIFICATION THROUGH THE USE OF UNAUTHORIZED PARTS OR ATTACHMENTS; PRODUCTS DAMAGED BY REASON OF REPAIRS MADE TO ANY COMPONENT WITHOUT THE SPECIFIC CONSENT OF COMPASS, OR TO A PRODUCT DAMAGED BY CIRCUMSTANCES BEYOND COMPASS' CONTROL, AND SUCH EVALUATION WILL BE SOLELY DETERMINED BY COM[ASS. THE WARRANTY SHALL NOT APPLY TO NORMAL WEAR AND TEAR OR FAILURE TO ADHERE TO THE PRODUCT INSTRUCTIONS.

THE FOREGOING EXPRESS WARRANTY IS EXCLUSIVE AND IN LIEU OF ANY OTHER WARRANTIES WHATSOEVER, WHETHER EXPRESS OR IMPLIED, INCLUDING THE IMPLIED WARRANTIES OF MERCHANTABILITY AND FITNESS FOR A PARTICULAR PURPOSE, AND THE SOLE REMEDY FOR VIOLATIONS OF ANY WARRANTY WHATSOEVER, SHALL BE LIMITED TO REPAIR OR REPLACEMENT OF THE DEFECTIVE PRODUCT PURSUANT TO THE TERMS CONTAINED HEREIN. THE APPLICATION OF ANY IMPLIED WARRANTY WHATSOEVER SHALL NOT EXTEND BEYOND THE DURATION OF THE EXPRESS WARRANTY PROVIDED HEREIN. COMPASS SHALL NOT BE LIABLE FOR ANY CONSEQUENTIAL OR INCIDENTAL DAMAGES WHATSOEVER.

SOME STATES DO NOT ALLOW THE EXCLUSION OR LIMITATION OF INCIDENTAL OR CONSEQUENTIAL DAMAGE, OR LIMITATION OF HOW LONG AN IMPLIED WARRANTY LASTS, SO THE ABOVE EXCLUSION AND LIMITATION MAY NOT BE APPLICABLE.

THIS WARRANTY SHALL BE EXTENDED TO COMPLY WITH STATE/PROVINCIAL LAWS AND REQUIREMENTS.

# Côté de lit pleine longueur à espace mort réduit

## Instructions de montage, d'installation et d'utilisation

Modèle n° PB6034

### CONSERVER CES INSTRUCTIONS

*REMARQUE : Vérifier toutes les pièces avant l'utilisation pour détecter tout endommagement survenu lors du transport. Si un dommage est constaté, NE PAS utiliser l'équipement. Contacter le distributeur/transporteur pour obtenir d'autres instructions.*

Pour garantir une utilisation sans danger du côté de lit pleine longueur à espace mort réduit, ces instructions DOIVENT être respectées:

### **⚠ MISES EN GARDE**

NE PAS installer ou utiliser cet équipement sans avoir au préalable lu et bien compris ces instructions. Si l'utilisateur ne comprend pas bien les mises en garde, messages d'avertissement ou les instructions, il doit contacter un professionnel de la santé, le distributeur ou le personnel technique avant de tenter d'installer cet équipement pour éviter tout accident risquant d'entraîner la mort, une blessure ou un dommage matériel.

Ces côtés de lit sont destinés à empêcher le patient de tomber accidentellement en roulant hors du lit. NE PAS les utiliser pour restreindre les mouvements.

**RISQUE DE PIÉGEAGE.** La surveillance et l'évaluation appropriées du patient, et la maintenance et l'utilisation appropriées de l'équipement doivent être mises en œuvre pour limiter le risque de piégeage. Les variations de dimensions des côtés de lit, et l'épaisseur, la taille ou la densité du matelas sont susceptibles d'accroître le risque de piégeage. Visiter le site Web de la Food and Drug Administration (FDA) <http://www.fda.gov> pour en savoir plus sur les risques de piégeage.

Les produits Compass sont spécialement conçus et fabriqués pour être utilisés conjointement avec les accessoires Compass. Les accessoires conçus par d'autres fabricants n'ont pas été testés par Compass et leur utilisation n'est pas recommandée avec les produits Compass.

Même si les côtés de lit ne sont pas dimensionnés en fonction d'une limitation pondérale spécifique, ils sont susceptibles de se déformer ou de se briser si une pression latérale excessive est exercée contre eux. Ce côté de lit n'est pas une rampe de lit permettant d'assister la montée et la descente du lit. NE PAS utiliser les côtés de lit en guise de poignées pour bouger le lit en vue de le déplacer.

Après tout réglage, réparation ou service et avant l'utilisation, s'assurer que toute la visserie est solidement fixée. Les côtés de lit dont les dimensions sont différentes de l'équipement original fourni ou spécifié par le fabricant du lit ne sont pas toujours interchangeables et sont susceptibles de provoquer un piégeage du patient ou d'autres blessures.

Visiter le site [www.compasshealthbrands.com](http://www.compasshealthbrands.com)  
pour plus d'informations sur les produits, pièces et services Compass.

---

## ⚠ MISE EN GARDE

Un croisillon DOIT être positionné entre les sixième et septième ressorts en tête de lit. Le croisillon restant DOIT être positionné entre les deuxième et troisième ressorts en pied de lit. Sinon, le côté de lit ou le lit risque d'être endommagé au moment de soulever le pied et/ou la tête du lit.

Pour assurer une bonne installation des côtés de lit, les flèches sur la décalcomanie du croisillon DOIVENT pointer vers le centre du lit.

Le tube télescopique extérieur du côté de lit DOIT être positionné en tête de lit pour empêcher la formation d'un point de pincement au moment de soulever ou d'abaisser le lit.

Pour réduire le risque de piégeage, vérifier que les croisillons NE DÉPASSENT PAS la largeur du matelas. Le matelas DOIT s'ajuster étroitement au cadre du lit et aux côtés de lit latéraux pour réduire le risque de piégeage.

Si le côté de lit n'est pas sur sa position la plus basse, les boutons à ressort doivent sortir entièrement du même trou de réglage respectif sur chaque tube de côté de lit afin de garantir le verrouillage solide du côté de lit, et que sa hauteur soit réglée de façon homogène. **(La position la plus basse du côté de lit est obtenue en le faisant** reposer contre sa butée.) Les tiges à ressort NE S'ENGAGENT PAS dans un trou de réglage lorsque le côté de lit est dans sa position la plus basse.)

Poser les côtés de lit en pleine extension sur le lit. NE PAS utiliser de côté de lit pleine longueur en tant que côté de lit demi-longueur.

---

## Installation des croisillons

*REMARQUE : LIRE ET BIEN COMPRENDRE LES MISES EN GARDE avant de suivre Installation des croisillons de la page 7.*

*REMARQUE : Pour cette procédure, se reporter à FIGURE 1 de la page 8.*

1. Retirer le matelas du lit.
2. Placer le lit en position horizontale et positionner un croisillon entre les sixième et septième ressorts en tête du cadre de lit (Détail « A »).

*REMARQUE : Si les ressorts des sixième et septième positions côté tête de lit du CADRE DE LIT sont NOIRS, placer le croisillon entre ces ressorts.*

3. En tenant une extrémité du croisillon, tourner les cylindres de façon à positionner les boutons des tiges sur le haut (Détail « A »).

*REMARQUE : Veiller à orienter le côté long du cylindre vers le centre du lit, avec la décalcomanie vers le centre du lit conformément à la FIGURE 1. Si le côté long est orienté dans l'autre sens, tourner le croisillon à 180°.*

4. Positionner les crochets du lit sur la partie inférieure du croisillon (Détail « B »).

5. Effectuer l'une des opérations suivantes:

- Installation du matériel standard - Fixer un crochet de lit sur la cornière du sommier et pousser sur le côté de lit à ressort de façon à fixer le côté opposé à la cornière du sommier (Détail « B »).

*REMARQUE : Veiller à orienter les tiges poussoir vers le centre du lit.*

- Installation optionnelle du matériel - Effectuer les étapes suivantes :
  - i. Fixer les écrous papillons aux crochets du lit.
  - ii. Serrer jusqu'à ce que les écrous papillons atteignent la cornière du sommier.

6. Faire pivoter le cylindre afin d'orienter les côtés longs vers le BAS.

7. Positionner le croisillon restant entre les deuxième et troisième ressorts en pied de lit.

*REMARQUE : Si les ressorts des deuxième et troisième positions côté pied du CADRE DE LIT sont NOIRS, placer le croisillon entre ces ressorts.*

8. Répéter les ÉTAPES 3 à 7 pour le croisillon en pied de lit.

9. Poser le matelas sur le cadre.

10. Installer les côtés de lit. Se reporter à Installation des côtés de lit la page 9.

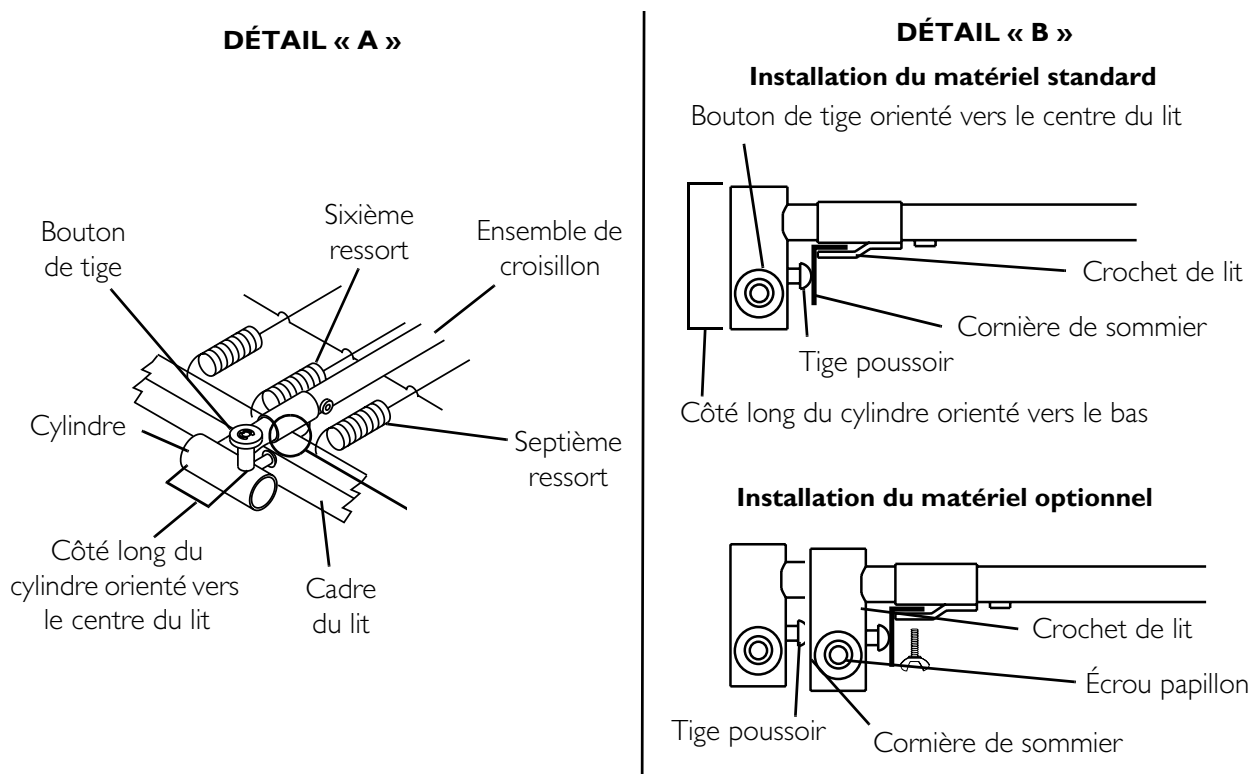

**FIGURE I** Installation des croisillons



---

## Installation des côtés de lit

---

### **⚠ MISE EN GARDE**

**Le tube télescopique extérieur du côté de lit DOIT être positionné en tête de lit pour empêcher la formation d'un point de pincement au moment de soulever ou d'abaisser le lit.**

---

*REMARQUE : LIRE ET BIEN COMPRENDRE LES MISES EN GARDE avant de suivre Installation des côtés de lit.*

*REMARQUE : Pour cette procédure, se reporter à FIGURE 2 de la page 10.*

1. Allonger un côté de lit jusqu'aux croisillons en pied et en tête de lit.
2. Insérer le tube télescopique extérieur du côté de lit dans le cylindre du croisillon en tête de lit.
3. Tirer en maintenant le bouton de la tige sur le cylindre, tout en abaissant le côté de lit.
4. Relâcher le bouton de la tige sur le cylindre.
5. Soulever ou abaisser le côté de lit de façon à encliqueter la tige poussoir dans le trou de réglage, ou jusqu'à l'arrivée en butée du côté de lit contre le cylindre.
6. Insérer le tube télescopique intérieur du côté de lit dans le cylindre du croisillon en pied de lit.
7. Répéter les ÉTAPES 3 à 5 pour le tube télescopique intérieur du côté de lit, en réglant celui-ci sur la position atteinte lors de l'ÉTAPE 5.
8. Répéter les ÉTAPES 1 à 7 pour installer l'autre côté de lit.

## Consignes d'utilisation

*REMARQUE : LIRE ET BIEN COMPRENDRE LES MISES EN GARDE avant de suivre Consignes d'utilisation.*

### **Abaisser/soulever les côtés de lit**

1. Tenir le côté de lit tout en tirant sur le bouton de la tige.
2. Abaisser/soulever le côté de lit.
3. Relâcher le bouton de la tige et abaisser/soulever le côté de lit de façon à entendre le déclic de la tige poussoir qui s'enclenche, sauf si le côté de lit est sur sa position la plus basse.

*REMARQUE : La position la plus basse du côté de lit est obtenue en le faisant reposer contre sa butée. Les tiges à ressort NE S'ENGAGENT PAS dans un trou de réglage lorsque le côté de lit est dans sa position la plus basse.*

4. Répéter les ÉTAPES 1 à 3 pour le côté de lit opposé.

*REMARQUE : Veiller à régler le côté de lit à la même hauteur en tête de lit et en pied de lit.*

---

---

**⚠ MISE EN GARDE**  
Le tube télescopique extérieur du côté de lit **DOIT** être positionné en tête de lit pour empêcher la formation d'un point de pincement au moment de soulever ou d'abaisser le lit.

---

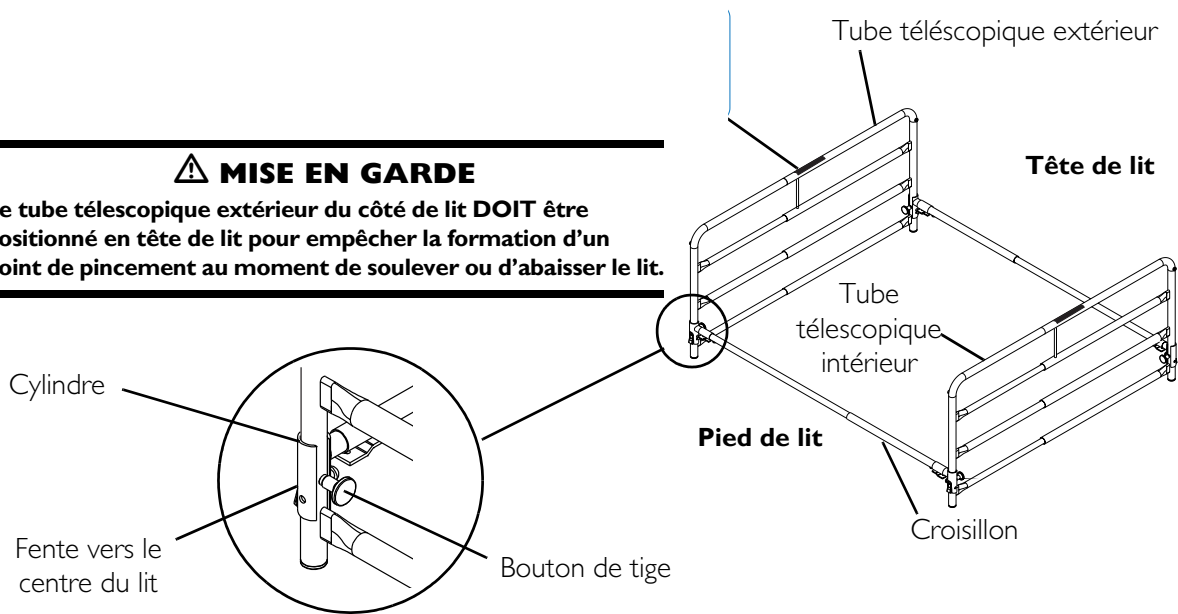

**FIGURE 2** Installation des côtés de lit

---

# GARANTIE LIMITÉE

**REMARQUE : LA GARANTIE CI-DESSOUS A ÉTÉ ÉLABORÉE CONFORMÉMENT AUX LOIS FÉDÉRALES AMÉRICAINES APPLICABLES POUR LES PRODUITS FABRIQUÉS APRÈS LE 4 JUILLET 1975.**

Cette garantie n'est offerte qu'à l'acheteur initial qui s'est procuré ce produit neuf et inutilisé auprès de Compass ou de l'un de ses distributeurs. Cette garantie ne s'étend pas à une autre personne ou entité et n'est ni transférable, ni assignable à un éventuel racheteur ou nouveau propriétaire. La couverture de cette garantie prend fin lors de la revente ou du transfert de propriété du produit à un tiers.

La présente garantie vous confère certains droits : la législation du pays ou de la juridiction de l'acheteur initial/utilisateur final peut vous en accorder d'autres.

Compass garantit ce produit contre les vices de fabrication et de main d'oeuvre auprès de l'acheteur initial pendant une période d'un an. Si ledit produit s'avère défectueux pendant cette période, il sera réparé ou remplacé au choix de Compass. Cette garantie n'inclut pas les frais de livraison ou de main d'oeuvre résultant de l'installation de pièces de rechange ou de la réparation dudit produit. La seule obligation exclusive de Compass et le seul recours exclusif du bénéficiaire de la garantie se limitera auxdites réparations et/ou remplacements.

Pour un service au titre de la garantie, l'acheteur doit contacter le distributeur auprès duquel il a acheté le produit Compass. Si l'acheteur ne juge pas le service de garantie satisfaisant, il doit écrire directement à Compass à l'adresse figurant au dos. Fournir le nom du distributeur, l'adresse, le numéro du modèle, la date d'achat, indiquer la nature du défaut et le numéro du produit si celui-ci est numéroté en série. Ne pas retourner de produit à notre usine sans autorisation préalable.

**LIMITATIONS ET EXCLUSIONS : LA GARANTIE QUI PRÉCÈDE NE S'APPLIQUERA PAS AUX PRODUITS NUMÉROTÉS EN SÉRIE SI LE NUMÉRO DE SÉRIE A ÉTÉ SUPPRIMÉ OU OBLITÉRÉ ; LES PRODUITS SOUMIS À UNE NÉGLIGENCE, À DES ACCIDENTS, À UNE UTILISATION, MAINTENANCE OU ENTREPOSAGE IMPROPRE ; OU LES PRODUITS MODIFIÉS SANS LE CONSENTEMENT ÉCRIT DE COMPASS, Y COMPRIS MAIS SANS S'Y LIMITER : LES MODIFICATIONS IMPLIQUANT L'UTILISATION DE PIÈCES OU D'ACCESSOIRES NON AUTORISÉS ; LES PRODUITS ENDOMMAGÉS SUITE À DES RÉPARATIONS EFFECTUÉES SUR UN COMPOSANT QUELCONQUE SANS LE CONSENTEMENT FORMEL DE COMPASS ; LES PRODUITS ENDOMMAGÉS DANS DES CIRCONSTANCES ÉCHAPPANT AU CONTRÔLE DE COMPASS ; LES PRODUITS RÉPARÉS PAR TOUTE AUTRE PERSONNE QU'UN DISTRIBUTEUR AGRÉÉ PAR COMPASS, DONT L'ÉVALUATION SERA EXCLUSIVEMENT DÉTERMINÉE PAR COMPASS. LA GARANTIE NE S'APPLIQUERA PAS AUX PROBLÈMES RÉSULTANT DE L'USURE NORMALE OU DU NON-RESPECT DES INSTRUCTIONS CI-JOINTES.**

**LA GARANTIE EXPRESSE QUI PRÉCÈDE EST EXCLUSIVE ET TIENT LIEU DE TOUTE AUTRE GARANTIE EXPRESSE OU IMPLICITE, Y COMPRIS LES GARANTIES IMPLICITES DE COMMERCIALISATION ET D'ADAPTATION À UN BUT PARTICULIER, ET LE SEUL RECOURS AUX VIOLATIONS D'UNE GARANTIE SERA LIMITÉ À LA RÉPARATION OU AU REMPLACEMENT DES PRODUITS DÉFECTUEUX, CONFORMÉMENT AUX CONDITIONS ÉNONCÉES DANS LES PRÉSENTES. L'APPLICATION DE TOUTE GARANTIE IMPLICITE NE SERA PAS PROROGÉE AU-DELÀ DE LA DURÉE DE GARANTIE EXPRESSE ÉNONCÉE DANS LES PRÉSENTES. COMPASS NE SERA PAS TENU RESPONSABLE DE DOMMAGES ACCIDENTELS OU CONSÉCUTIFS QUELCONQUES.**

**CERTAINS ÉTATS INTERDISENT L'EXCLUSION OU LA LIMITATION RELATIVE AUX DOMMAGES ACCIDENTELS OU CONSÉCUTIFS OU RELATIVE À LA DURÉE DE LA GARANTIE EXPLICITE ; L'EXCLUSION ÉNONCÉE CI-DESSUS N'EST DONC PAS TOUJOURS APPLICABLE. CETTE GARANTIE SERA CONSENTIE EN CONFORMITÉ AVEC LES LOIS PROVINCIALES OU DES ÉTATS ET LEURS EXIGENCES.**

---

Manufactured for/Fabriqué pour:

Compass Health Brands  
6753 Engle Road  
Middleburg, OH, 44130

[www.compasshealthbrands.com](http://www.compasshealthbrands.com)

**COMPASSHEALTH**

Made in China/Fabriqué en Chine